

硬件安装手册

Support : **VG-L7**

Overall Size : 445×401×128mm (L×W×H)

Mechanical Size : 330×190mm (L×W)

Powered by VigoTec 2020.

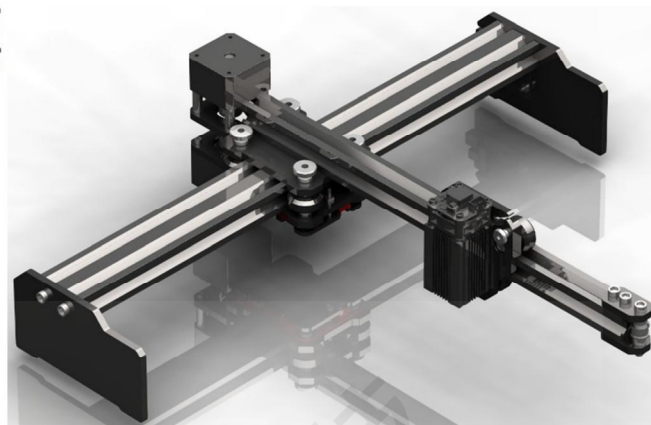

目录

1. 配件表.....	1
2. 安装.....	1
3. 控制板及激光.....	3
4. 注意事项及常见问题.....	4
5. 软件更新.....	4
6. 警告.....	4

扫描查看软件说明



1. 配件表

VG-L7 激光雕刻机套件

编号	部件	数量
F1	机架部件 A (下部)	1
F2	机架部件 B (上部)	1
F3	激光器	1
/	步进电机线 (已安装在机架 A)	2
/	激光器线 (已安装在机架 A)	1
/	电源板连接线 (已安装在机架 A)	1
/	USB 数据线	1
/	电源	1
/	防护眼镜	1
/	硬件安装手册	1

VG-L7 工具包

编号	部件	数量
N1	M5 螺母 (安装机架)	4
N2	M3x12 螺丝 (安装激光器)	2
N3	M3 螺母 (安装激光器)	2

2. 安装

请仔细阅读下列安装说明并注意安装的先后顺序，安装说明中仅为示意，请以实际购买套件为准。

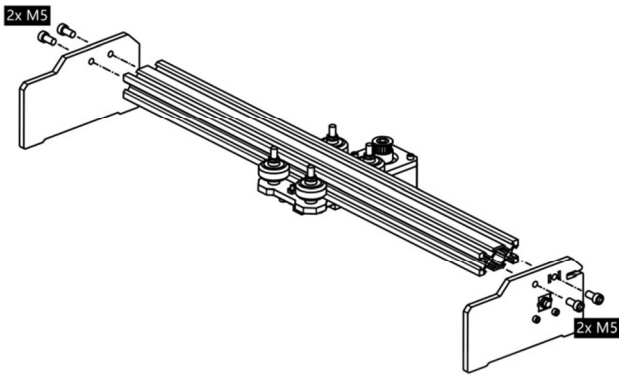

1. 安装机架下部撑脚。

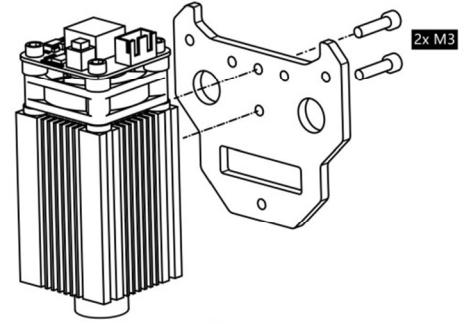

2.1 安装激光器背板，请注意根据激光器选择相应的安装方法。

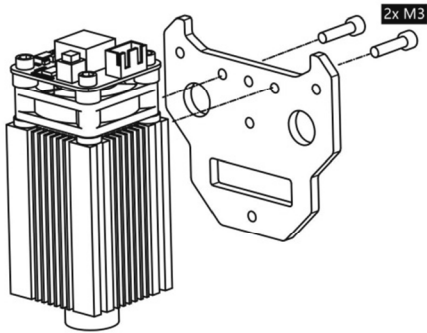

2.2 安装激光器背板，请注意根据激光器选择相应的安装方法。

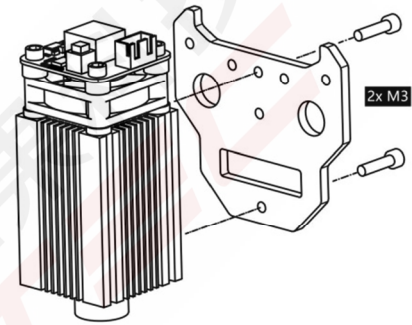

2.3 安装激光器背板，请注意根据激光器选择相应的安装方法。

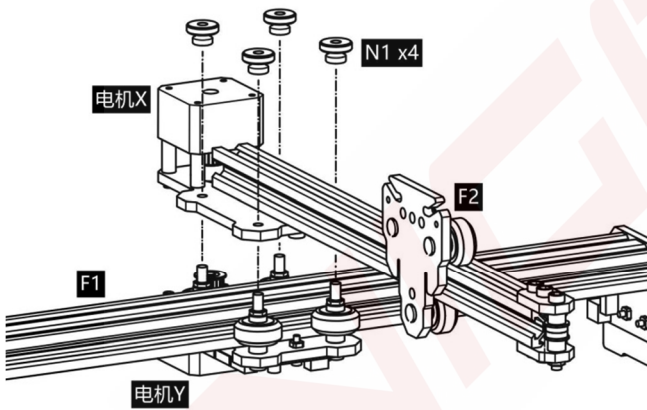

3. 安装机架上下部。

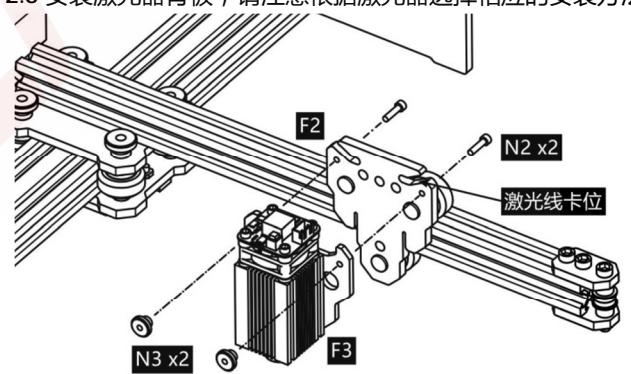

4. 安装激光器，注意先将激光线卡入预留的卡位后再固定激光器。

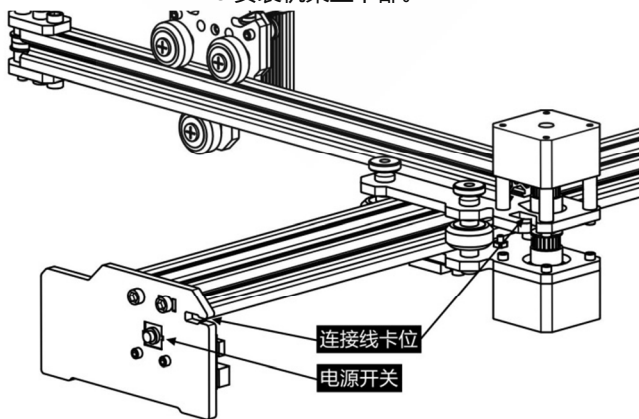

5. 预留线材卡位可用于固定连接线，请参考实物图。

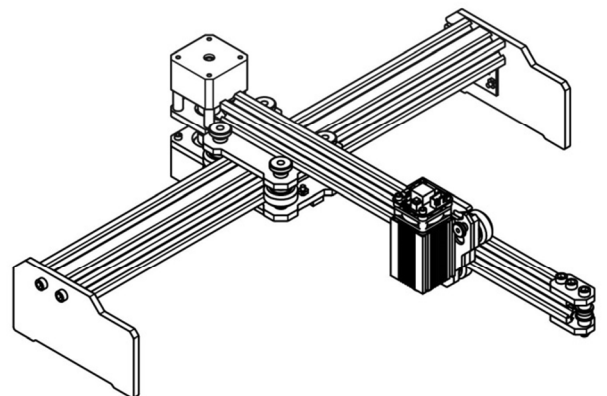

6. 整机完成图（图中未示同步带和连接线材）。

3. 控制板及激光

3.1 控制板使用说明

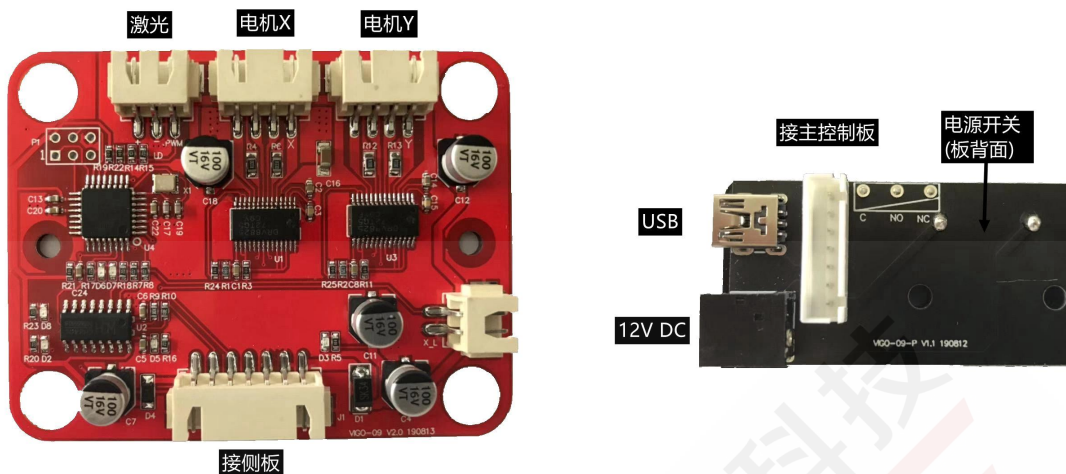

主控制板（左），侧板（右）

请将电机线的 6Pin 插口插入电机侧接口、4Pin 插口插入控制板上的接口，请注意 X、Y 电机对应的控制板接口。将激光器线两端分别插入激光器侧接口及控制板接口。数据线连接主控制板和侧板，连接 12V 电源，连接数据线至电脑 USB 口，完成设备连接。请将各类连接线卡入相应预留的板材卡位固定。

开始雕刻之前，请使激光聚焦在需要雕刻的物品上（参考下文激光说明）。

3.2 激光器使用说明。

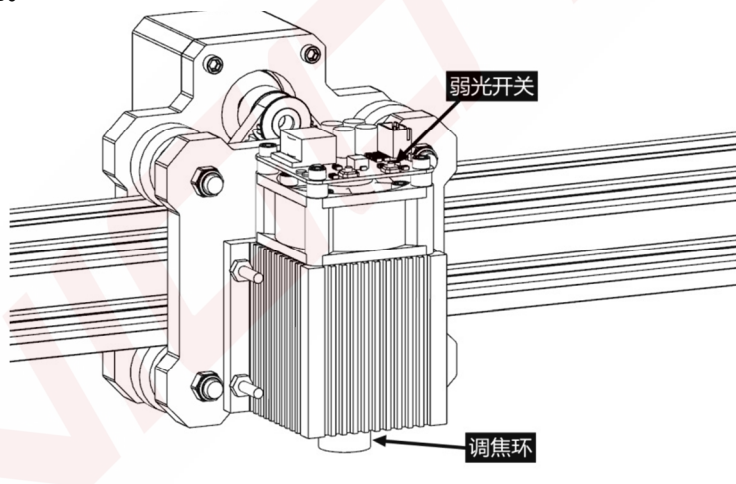

操作激光时必须佩戴防护眼镜！

请将激光器连接至控制板，接通控制板电源，正常通电后，激光器即进入正常工作状态，顶部控制板上红灯常亮。

打开弱光并调节焦距。

请将需要雕刻的物品平放在激光下方，与激光器出光口的距离以 5~10cm 为宜（超出此距离可能无法聚焦）。按下激光顶板上的弱光开关（标记为 ⊕），此时激光顶板上的红灯闪烁，弱光开启，可以看到被雕刻物品上的激光光斑，慢慢转动激光出光口上的调焦环，使光斑达到最小，此时即为该距离的最佳聚焦点。

重新按下弱光开关，关闭弱光，恢复正常工作状态，顶板红灯常亮，即可开始雕刻。

请务必清楚此弱光开关不受 PC 端控制软件控制，因此开始雕刻前请务必切换回正常工作状态！

4. 注意事项及常见问题

- (1).本说明中所有部件外型仅为示意，如有改变，请以实际部件外形为准。
- (2).请注意安装步骤中的先后顺序，避免反复拆装，浪费您的时间。
- (3).长时间工作情况下请务必禁用电脑的休眠功能，此功能可能使激光在失控状态下持续发光，灼烧被雕刻物品或桌面。
- (4).严禁在无人值守的情况下使用本产品。
- (5).请务必先佩戴防护眼镜再操作激光。

常见问题

控制软件无法打开	请确认系统是否为 Win7 及以上系统。
设备控制异常	请重启设备和软件。关闭控制软件，关闭设备电源，之后重启设备电源和软件。如重启无效请继续尝试下面的方式。 请重置设备参数，软件设置中点按 恢复初始设置 ，再点击 选择设备 ，选择您使用的设备重置设备参数。
雕刻效果不佳或没有痕迹	请检查激光焦距是否在最佳距离范围； 请检查激光焦点是否调整在最小状态； 请检查被雕刻物品是否放平整； 请检查激光是否处于弱光模式； 请检查控制板电源指示灯是否常亮； 请检查电机是否工作正常。
电机工作不正常	请检查电机 X、Y 接线是否正确； 请检查同步带轨道上是否有异物卡顿； 请检查电机驱动电流是否正常（过小的电流使电机丢步，过大的电流电机震动明显，引起机架或被雕刻物品移位）； 请检查控制板电源指示灯是否常亮。

5. 软件更新

Vigo 软件将持续更新。

请访问我们的网站：www.vigotec.cn，以便获取最新产品资料及软件。

请务必下载主页上的 **VigoEngraverL7** 以配合本机使用。

软件使用请参考说明，如有使用问题请咨询我们。

6. 警告

警告：

严禁激光照射眼睛！

严禁未佩戴防护眼镜观看激光！

严禁儿童使用！严禁无人值守！

Powered by VigoTec 2020.